

83 03 49

Kezelési és szerelési utasítás a 1...7. fejezet 8...12. fejezet

Vaillant gyártmányú
VRT-P2D típusú
heti fűtési programmal rendelkező
szobahőmérséklet-szabályozóhoz
3 x 1,5 V-
(Nr. 9149)

Vaillant

Kétpontos
3-4-re kell kötni.



Kedves Vásárlónk!

Kérjük, hogy a Vaillant VRT-P2D típusú szobahőmérséklet-szabályozó használata előtt gondosan olvassa el ezt a kezelési utasítást.

Fontos megjegyzés

A saját biztonsága érdekében kérjük, hogy a készülék szerelése és beállítása csak szakszerviz által történjen. Saját kezűleg nem szabad semmilyen változtatást végezni a készüléken, valamint az áramellátó vezetéseken.

Kezelőelemek

A kezelési utasítás olvasása közben hajtsa ki ezt a kihajtható oldalt, ahol megtalálja a kezelőelemek áttekintését. A kezelőelemek leírását a 4. oldalon találja.

Kezelési lépések

Ezek részletes magyarázata a 8. oldaltól található. A kezelési utasítás úgy van tagolva, hogy

a bal oldali, páros számú oldalakon ábrákat talál, amelyek megmutatnak minden szükséges kezelési lépést,

a jobb oldali, páratlan számú oldalakon a kezelési lépések leírását találja.

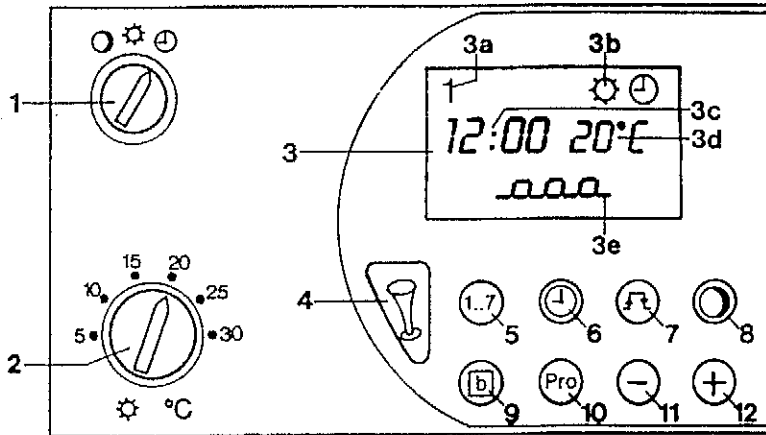

Kezelőelemek

1 Üzem módkapcsoló

Az állandó éjszakai hőmérséklet
az állandó nappali hőmérséklet
a megadott fűtési program
szabályozásához.

2 Nappali hőfokszabályozó

A fűtés idő alatt kívánt szobahőmérséklet beállításához.

3 Kijelző

A hét napjának (3a), az üzemmódnak (3b), az időnek (3c), a szoba hőmérsékletének (3d) és a fűtési programnak (3e) a kijelzésére szolgál.

4 „Party” nyomógomb

Szabályozás nappali hőmérsékletre.

5 Nap nyomógomb

A hét napjainak megadásához.

6 Idő nyomógomb

Az aktuális idő és a kapcsolási idő megadásához.

7 Kapcsolási időpont nyomógomb

A fűtési és a csökkentett intenzitású fűtés idejének kijelzésére és programozására.

8 Éjszakai hőmérséklet nyomógomb

Az éjszakai hőmérséklet kijelzésére és programozására.

9 Blokk nyomógomb

Több nap egyidejű programozására, ill. napi program másolására.

10 Programozó nyomógomb

Az 5...9 nyomógombokkal megadott funkciók programozására.

11 – beállító nyomógomb

A beállított érték csökkentésére.

12 + beállító nyomógomb

A beállított érték növelésére.

Tartalom	Információk
----------	-------------

Kezelési utasítás

1	Alkalmazás	Funkciók, energiamegtakarítási lehetőségek
2	Üzem mód, programozás	Üzem mód kiválasztása, általános programozási utasítások
3	Órabeállítás	Idő leolvasása, a nap és az idő beállítása
4	Szobahőmérsékletek beállítása	Nappali hőmérséklet, éjszakai hőmérséklet kijelzése és beállítása
5	Fűtési idők programozása	Alapprogram, fűtési program kijelzése és megadása
6	Egyéb funkciók	„Party” üzemmód, fagyvédelem, elemcsere
7	Előremenő hőmérséklet	A fűtőberendezés beállítása

Szerelési utasítás

8	Szerelés	Alkalmazási terület, szerelési sorrend
9	Elektromos bekötés	Csatlakoztatás a fűtőberendezéshez
10	Első üzembe helyezés	12-/24-órás kijelzés beállítása, üzembe helyezés
11	Műszaki adatok	Feszültség, kapcsolóteljesítmény, beállítási pontosság, tartalék áramforrás

1. Alkalmazás

1.1 Funkciók

A VRT-P2D szobahőmérséklet-szabályozó lehetővé teszi, hogy egymástól függetlenül szabályozza a „nappali” fűtési idő és az „éjszakai” csökkentett intenzitású fűtés hőmérsékletének idejét. Ehhez napi max. három fűtési idő áll rendelkezésére. A fűtési idő kezdetétől a végéig a szoba hőmérsékletének szabályozása az Ön által beállított „nappali hőmérsékletre” történik. Ezen csökkentett intenzitású fűtési idők alatt a VRT-P2D szobahőmérséklet-szabályozó a szoba hőmérsékletét az „éjszakai hőmérsékletre” szabályozza. A fűtési időket minden napra külön, de a hét több napjára közösen is programozhatja.

Ezenkívül bármikor ismét beállíthatja a gyárilag beállított alapprogramot.

A „party” nyomógomb (4) lehetővé teszi, hogy a fűtési üzemmód végével a fűtési idő a következő csökkentett intenzitású fűtés ideje alatt is folytatódjon. Ha pl. a „party” nyomógombot az egyik nap utolsó fűtési ideje alatt megnyomta, akkor a nappali hőmérsékletnek megfelelő fűtés folytatódik a következő nap első fűtési idejének végéig.

1. Alkalmazás

1.2 Energiamegtakarítási lehetőségek

A szoba hőmérsékletének korlátozása

Korlátozza a szoba hőmérsékletét arra a hőmérsékletre, amely a kellemes közérzetét éppen biztosítja. Minden egyes fok, amennyivel többet állít be, mintegy 6%-os felesleges többlet fűtési energiát jelent.

A szoba hőmérsékletének csökkentése

Csökkentse a szoba hőmérsékletét éjszaka, vagy ha nem tartózkodik otthon.

A csökkentett intenzitású fűtési idők meghosszabbítása

A fűtést egy órával azelőtt kell bekapcsolni, hogy a melegre szüksége van. A fűtést legalább egy órával azelőtt az időpont előtt ki lehet kapcsolni, amikor már nincs szüksége a melegre. Az épület hőtehetetlensége a szoba hőmérsékletét csak fokozatosan engedi csökkenni.

Rövid, de erőteljes szellőztetés

A fűtési időszak alatt csak szellőztetés és ne hőmérséklet-szabályozás céljából nyissa ki az ablakot. A rövid ideig tartó átszellőztetés hatásosabb és energiatakarékosabb, mint a hosszan nyitva tartott bukóablak. A szellőztetés alatt állítsa az üzemmódkapcsolót (1) állásba, hogy elkerülje a fűtés szükségtelen bekapcsolását.

A szobahőmérséklet-szabályozó szabadon tartása

Ne fedje el a szobahőmérséklet-szabályozót függönnyel vagy más tárggyal, hogy a szoba cirkuláló levegője szabadon hozzá áramolhasson.

A fűtőtestszelepek teljes nyitása

Az összes fűtőtestszelepet tartsa teljesen nyitva abban a szobában, ahol a szobahőmérséklet-szabályozó található.

2. Üzem mód, programozási utasítások

2.1 ábra

2.2 ábra

2.3 ábra

2.4 ábra

2.5 ábra

2.6 ábra



Fig. 2.1



Fig. 2.2

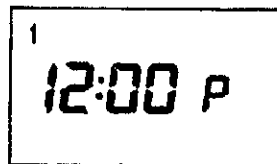

Fig. 2.3

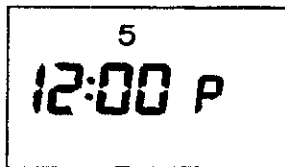

Fig. 2.4

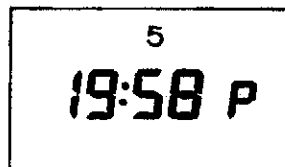

Fig. 2.5

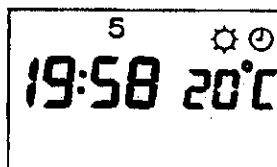

Fig. 2.6

2. Üzem mód, programozási utasítások

2.1 Az üzemmód beállítása

Az üzemmódkapcsoló (2.1 ábra) segítségével fűtőberendezésének üzemmódját hozzáigazíthatja igényeihez. Az épület és a környezeti hőmérséklet által meghatározott idő elteltével a kívánt szobahőmérséklet fokozatosan beáll.

A ○ állásban a szoba hőmérsékletének szabályozása állandóan – a kapcsolóóra figyelembevétele nélkül – az éjszakai hőmérsékletre (gyárilag 15°C-ra van beállítva) történik.

A ◉ állásban a szoba hőmérsékletének szabályozása állandóan – a kapcsolóóra figyelembevétele nélkül – a nappali hőfokszabályozón (2) beállított értékre történik.

A ⊕ állásban a szoba hőmérsékletének szabályozása önállóan, az 5. fejezet szerint megadott heti fűtési programnak megfelelően történik.

2.2 Általános programozási utasítások

A **Pro** (10) nyomógommbal lehet a programozó üzemmódot beállítani. A kijelzőn megjelenik a **Pro** felirat (2.2 ábra). Ebből az állapotból lehet a kívánt beállítási funkciókat behívni a hozzátartozó funkciógombok (5–9) megnyomásával, pl. a ⊕ (6) nyomógommbal az idő beállítását. A beállítás mellett megjelenő **p** betű mutatja, hogy az értéket megváltoztathatja, lásd 2.3 ábra. A programozó üzemmódból a megadás után a **Pro** nyomógomb megnyomásával lehet kilépni, ezáltal a beállított értékek eltárolódnak. Ha elfelejti megnyomni a **Pro** nyomógombot, a szobahőmérséklet-szabályozó 5 perc után automatikusan a normál üzemmódra kapcsol át. A normál üzemmódot felismeri a kijelzőn: nap, idő, üzemállapot és hőmérséklet, pl. a 2.6 ábrán:

5 5. nap (péntek)

◉ ⊕ Fűtés „nappali hőmérsékletre” a heti fűtési program szerint

19:58 az aktuális idő: 19 óra 58 perc

20°C a helyiség mért hőmérséklete: 20°C

3. Órabeállítás

3.1 ábra

3.2 ábra

3.3 ábra

3.4 ábra

3.5 ábra

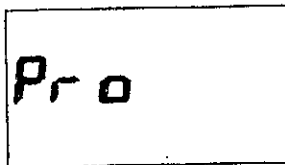

Fig. 3.1

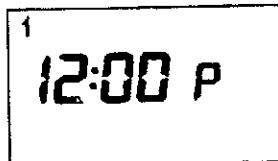

Fig. 3.2

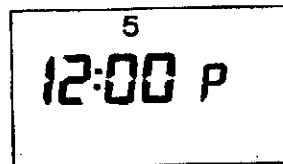

Fig. 3.3

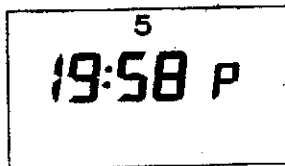

Fig. 3.4

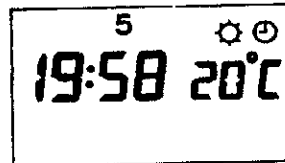

Fig. 3.5

3. Órabeállítás

3.1 Az idő leolvasása

A kijelző (3, 1. ábra) jelentése:

1 1. nap (hétfő)

12:00 az aktuális idő: 12 óra 0 perc

: villog, a kapcsolóóra jár

20°C a helyiség mért hőmérséklete: 20°C

3.2 A hét napjai és az idő beállítása

Nyomja meg a **Pro** programozó nyomógombot (10), a szobahőmérséklet-szabályozó programozó üzemmódba kapcsol, a kijelzőn megjelenik a **Pro** felirat (3.1 ábra).

Nyomja meg az **idő** nyomógombot (6), a kijelzőn megjelenik a beállított idő és egy **p** betű, a 3.2 ábrán: **1, 12:00 p**, azaz hétfő, 12 óra, programozó üzemmód.

Annyiszor nyomja meg az **1...7 nap** nyomógombot (5), amíg a kijelzőn a hét aktuális napja meg nem jelenik (3a), a 3.3 ábrán: **5** (péntek).

A – beállító nyomógombbal (11) állíthatja vissza az órát.

A + beállító nyomógombbal (12) állíthatja előre az órát, a 3.4 ábrán 19 óra 58 percre.

Nyomja meg a **Pro** programozó nyomógombot (10), ezzel az óra a kijelzett idő 0 másodpercében elindul. A kijelzőn a normál kijelzés jelenik meg, 3.5 ábra:

5 5. nap (péntek)

☉ ☉ Fűtés „nappali hőmérsékletre” a „fűtés heti fűtési program szerint” üzemmódban

19:58 az aktuális idő: 19 óra 58 perc

20°C a helyiség mért hőmérséklete: 20°C

4. Szobahőmérséklet beállítása

4.1 ábra

4.2 ábra

4.3 ábra

4.4 ábra

4.5 ábra

4.6 ábra

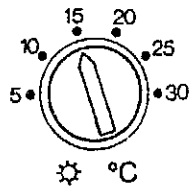

Fig. 4.1

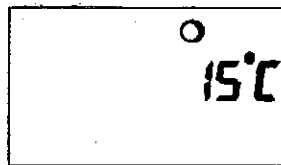

Fig. 4.2

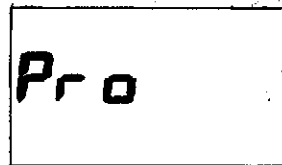

Fig. 4.3

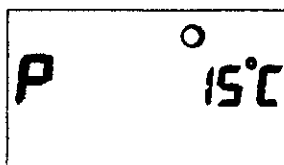

Fig. 4.4

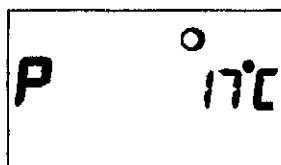

Fig. 4.5

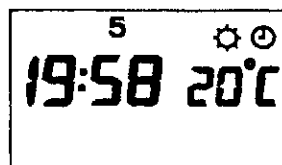

Fig. 4.6

4. Szobahőmérsékletek beállítása

4.1 A nappali hőmérséklet beállítása

A nappali hőfokszabályozón (4.1 ábra) állítsa be azt a hőmérsékletet, amely Önnek éppen megfelel, amikor a szobában tartózkodik. Minden egyes fok, amennyivel többet állít be, mintegy 6%-os felesleges többlet fűtési energiát jelent. A szobahőmérséklet-szabályozó ezután ezzel a hőmérséklettel szabályoz az 5. fejezetnek megfelelően beprogramozott fűtési idők alatt.

Ajánlás: Állítsa először a nappali hőfokszabályozót (2) 18...20°C-ra.

4.2 Az éjszakai hőmérséklet kijelzése

Nyomja meg az O éjszakai hőmérséklet nyomógombot, a kijelzőn megjelenik a megadott éjszakai hőmérséklet (4.2 ábra). Ez gyárilag 15°C-ra van programozva. Ha ezt az értéket meg akarja változtatni, a 4.3 fejezet szerint járjon el.

Nyomja meg az (5), (6), (11) vagy (12) nyomógomb egyikét, és a kijelzőn a normál kijelzés jelenik meg (4.6 ábra).

4.3 Az éjszakai hőmérséklet megváltoztatása

A szobahőmérséklet-szabályozón az O „éjszakai hőmérsékletet” a csökkentett intenzitású fűtés időhöz a következőképpen kell beállítani:

Nyomja meg a Pro programozó nyomógombot (10), a szobahőmérséklet-szabályozó programozó üzemmódba kapcsol (4.3 ábra).

Nyomja meg az O éjszakai hőmérséklet nyomógombot (8), a kijelzőn a beállított „éjszakai hőmérséklet” előtt egy p betű jelenik meg (4.4 ábra).

A + beállító nyomógommbal (12) növelheti az „éjszakai hőmérsékletet” maximum 20°C-ra (a 4.5 ábrán 17°C-ra).

A – beállító nyomógommbal (11) csökkentheti az „éjszakai hőmérsékletet” minimum 5°C-ra.

Nyomja meg a Pro programozó nyomógombot (10), ezzel visszaáll a szabályozó üzemmód (4.6 ábra).

5. A fűtési idők programozása

5.1 ábra

5.2 ábra

5.3 ábra

5.4 ábra

5.5 ábra

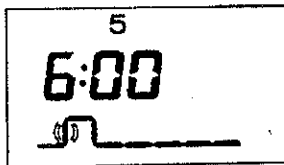

Fig. 5.1

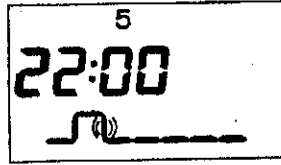

Fig. 5.2

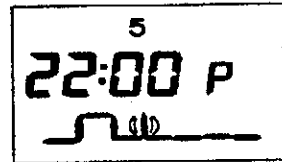

Fig. 5.3

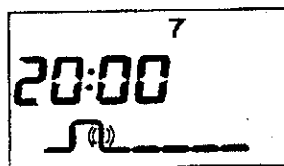

Fig. 5.4

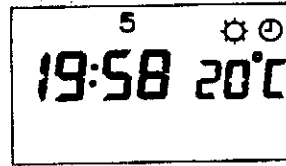

Fig. 5.5

5. A fűtési idők programozása

5.1 A fűtési idők ábrázolása

A szobahőmérséklet-szabályozón napi három fűtési idő adható meg. Ehhez csak a fűtési idő kezdetének és végének időpontját kell beállítani. A fűtési idők a hét minden napjára különbözően programozhatók. A fűtési idők időbeli lefutása a kijelzőn (3e, 1. ábra) szimbolikusan van ábrázolva: a felső vízszintes vonalak a fűtés, az alsó vízszintes vonalak a csökkentett intenzitású fűtés időit jelentik. A függőleges vonalak a kapcsolási időpontokat jelentik. A fűtési idő egy a fűtési idő kezdetét jelentő függőleges vonalból (5.1 ábra), a fűtés időtartamát jelentő felső vízszintes vonalból és egy a fűtési idő végét jelentő függőleges vonalból (5.2 ábra) áll. Ha 6:00 és 22:00 óra között szeretne fűteni, akkor csak egy fűtési időre van szüksége. A törölt fűtési időket egy függőleges vonal mutatja (5.3 ábra).

5.2 A fűtési idők kijelzése

Nyomja meg a **_ kapcsolási időpont nyomógombot** (7), a kijelzőn megjelenik a kijelzett naphoz tartozó napi fűtési profil (5.1 ábra) és a villogó vonalhoz tartozó kapcsolási időpont. Az 5.1 ábrán a hét 5. napján (pénteken) az első fűtési idő 6:00 órakor kezdődik.

Nyomja meg ismét a **_ kapcsolási időpont nyomógombot** (7) és a kijelzőn a következő kapcsolási időpont (villog) időpontja jelenik meg, az 5.2 ábrán az első fűtési idő vége 22:00 óra.

Nyomja meg az **1...7 nap nyomógombot** (5), hogy megnézhesse egy másik nap fűtési időit, pl. a vasárnapét (5.4 ábra). Ha meg akarja változtatni, a fűtési időket az 5.4 fejezet szerint lehet beállítani.

Nyomja meg a (6), (8), (9), (11) vagy (12) **nyomógomb** egyikét, és a kijelzőn a normál kijelzés jelenik meg (5.5 ábra).

5. A fűtési idők programozása

5.3 Alapprogram

Ha nem változtatja meg a kapcsolási időpontokat, a szobahőmérséklet-szabályozó a gyárilag beprogramozott alapprogram szerint működik:

Fűtési idő nappali hőmérséklettel: 6:00...22:00

Csökkentett intenzitású fűtési idő éjszakai hőmérséklettel: 22:00...6:00

Éjszakai hőmérséklet: 15°C

A VRT-P2D gyári beállítás esetén tehát a szobahőmérsékletet a hét minden napján 6:00 és 22:00 óra között a nappali hőfokszabályozón beállított értékre szabályozza (lásd 4.1 fejezet). 22:00 és 6:00 óra között a szobahőmérsékletet a 15°C-os éjszakai hőmérsékletre szabályozza 4.2 fejezet).

Igy tehát az idő beállítása után azonnal használható a szabályozó üzemmód.

5.4 A fűtési idők megadása

Az alapprogram helyett egyéni fűtési idők adhatók meg:

Nyomja meg a Pro programozó nyomógombot (10), a szobahőmérséklet-szabályozó programozó üzemmódba kapcsol (5.6 ábra).

Nyomja meg a _ kapcsolási időpont nyomógombot (7), a kijelzőn megjelennek a kijelzett naphoz programozott napi fűtési idők (5.7 ábra). A villogó vonal az első fűtési idő kezdetének kapcsolási időpontját jelzi.

Nyomja meg az 1...7 nap nyomógombot (5), amíg a kijelzőn meg nem jelenik a programozni kívánt nap, itt 7 – vasárnap – (5.8 ábra). A villogó kapcsolási időpont idejét (pl. az 5.9 ábrán mutatott értéket) a következőképpen lehet beállítani:

A – **beállító nyomógommbal (11)** az időpontot 10 perces időlépésekkel visszaállíthatja.

A + **beállító nyomógommbal (12)** az időpontot 10 perces időlépésekkel előre állíthatja.

5. A fűtési idők programozása

5.6 ábra

5.7 ábra

5.8 ábra

5.9 ábra

5.10 ábra

5.11 ábra



Fig. 5.6

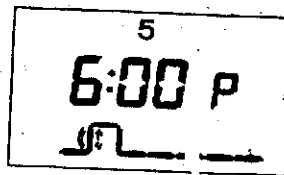

Fig. 5.7

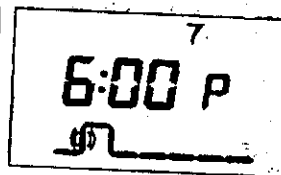

Fig. 5.8

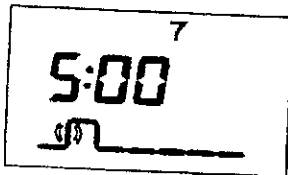

Fig. 5.9

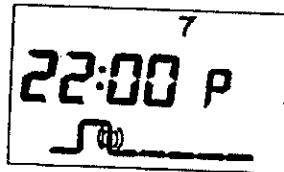

Fig. 5.10

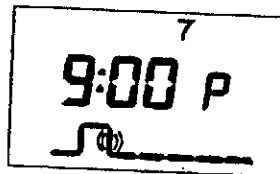

Fig. 5.11

5. A fűtési idők programozása

5.12 ábra

5.13 ábra

5.14 ábra

5.15 ábra

5.16 ábra

5.17 ábra

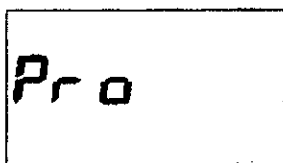

Fig. 5.12

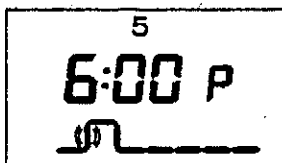

Fig. 5.13

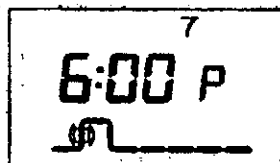

Fig. 5.14



Fig. 5.15

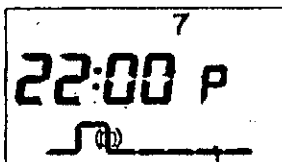

Fig. 5.16

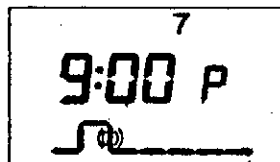

Fig. 5.17

5. A fűtési idők programozása

A + vagy – nyomógomb hosszabb nyomva tartásával gyorsabb időállítás lehetséges, először 10 perces, hosszabb nyomva tartásnál 1 órás időlépésekkel.

Nyomja meg a _ kapcsolási időpont nyomógombot (7), amíg az elállítandó kapcsolási időpont nem villog (5.10 ábra). A kapcsolási időpontot változtassa meg a leírtak szerint (5.11 ábra)

Nyomja meg a Pro programozó nyomógombot (10), ezzel a programozott értékek eltárolódnak, és a kijelzőn a normál kijelzés jelenik meg (5.5 ábra).

5.5 Példa a fűtési idő megadására

Az aktuális nap péntek. Az alapprogram van beállítva. A kívánság: vasárnap, fűtési idő 5:00 és 9:00 óra között.

Nyomja meg a Pro programozó nyomógombot (5.12 ábra).

Nyomja meg a _ kapcsolási időpont nyomógombot (5.13 ábra).

Nyomja meg kétszer az 1...7 nap nyomógombot (5.14 ábra).

Nyomja meg a – beállító nyomógombot, amíg a kijelző 5:00-át nem mutat (5.15 ábra).

Nyomja meg a _ kapcsolási időpont nyomógombot (5.16 ábra).

Nyomja meg a – beállító nyomógombot, amíg a kijelző 9:00-át nem mutat (5.17 ábra).

Nyomja meg a Pro programozó nyomógombot, a szobahőmérséklet-szabályozó a megváltoztatott értékekkel működik tovább (5.5 ábra).

5.6 Fűtési idő törlése

A szobahőmérséklet-szabályozó nem veszi figyelembe azokat a fűtési időket, amelyeknél a kezdés és befejezés azonos időpontra van beállítva. A csökkentett intenzitású fűtés folytatódik. A kijelzőn csak egy függőleges vonal jelzi a kapcsolási időpontot. (5.18 ábra). A törölt fűtési idő ismét érvényessé tehető, ha a fűtési idő kezdetét egy korábbi, ill. ha a végét egy későbbi fűtési időre állítja. Az érvényes fűtési idő beállítása az 5.4 fejezetnek megfelelően elvégezhető.

5. A fűtési idők programozása

5.18 ábra

5.19 ábra

5.20 ábra

5.21 ábra

5.22 ábra

5.23 ábra

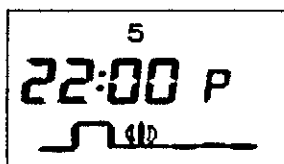

Fig. 5.18

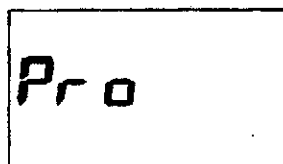

Fig. 5.19

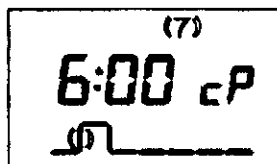

Fig. 5.20

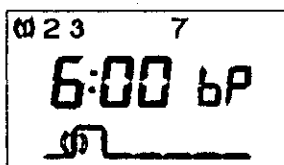

Fig. 5.21

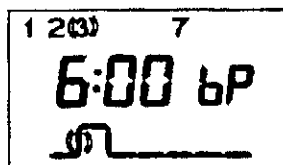

Fig. 5.22



Fig. 5.23

5. A fűtési idők programozása

5.7 Több nap fűtési idejének egyidejű programozása, ill. a fűtési idők másolása

Egyidejűleg több nap fűtési ideje adható meg, ill. a meglévő napi fűtési idők átmásolhatók egy vagy több másik napra.

Nyomja meg a Pro programozó nyomógombot (10), a szobahőmérséklet-szabályozó programozó üzemmódba kapcsol (5.19 ábra).

Nyomja meg a _ kapcsolási időpont nyomógombot (7), az elállítható kapcsolási időpont villog (5.20 ábra).

Nyomja meg az 1...7 nap nyomógombot (5), amíg a kijelzőn meg nem jelenik az a nap, amelyiknek a fűtési időit át akarja másolni.

Nyomja meg a b blokk nyomógombot (9), ezzel a napot, mint forrásnapot, kijelöli. A kijelzőn cP jelenik meg (5.20 ábra).

Nyomja meg az 1...7 nap nyomógombot (5), ezzel további napokat választhat ki, amelyek számára a b blokk nyomógomb (9) megnyomásával a közös fűtési időket átmásolhatja. A kijelzőn a közös fűtési idejű blokkhoz tartozó napok folyamatosan világító számmal vannak kijelezve, a kiválasztott nap száma villog (5.21 ábra).

Ha egy napot ki kell venni a blokkból:

Nyomja meg annyiszor az 1...7 nap nyomógombot (5), amíg a kijelzőn a megfelelő nap száma nem villog (5.22 ábra).

Nyomja meg a b blokk nyomógombot (9), a b betű törlődik a kijelzőről (5.23 ábra).

Nyomja meg a Pro programozó nyomógombot (10), ezzel a programozott értékek eltárolódnak, és a kijelzőn a normál kijelzés jelenik meg (5.5 ábra).

6. Egyéb funkciók

6.1 ábra

6.2 ábra

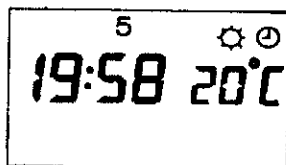

Fig. 5.24

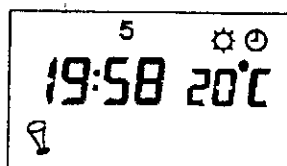

Fig. 6.1

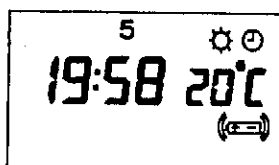

Fig. 6.2

6. Egyéb funkciók

6.1 „Party” funkció

Ez a funkció csak fűtőprogram szerinti szabályozás esetén hívható.

Nyomja meg a _ „party” nyomógombot (4), a kijelzőn megjelenik a „party” üzemmód szimbóluma (6.1 ábra). Ekkor a következő, ill. futó csökkentett intenzitású fűtés ideje alatt a szobahőmérséklet-szabályozó a nappali hőmérsékletre szabályoz. A következő fűtési idő kezdetekor vége van a „party” üzemmódnak, és a _ szimbólum kialszik. A szabályozó ismét a beállított fűtési program szerint működik.

A „party” funkció kikapcsolásához nyomja meg ismét a „party” nyomógombot, a _ szimbólum kialszik.

6.2 Nyári üzemmód, fagyvédelem

Ha csak az éjszakai túl erős lehűlést akarja elkerülni, nem kell a fűtési programot változtatnia, hanem az üzemmódkapcsolót (1) forgassa a \bigcirc állásba.

6.3 Működés kivett elemek esetén

Az elemcsere ideje alatt a szobahőmérséklet-szabályozó kapcsolóórája egy kondenzátoron keresztül bizonyos ideig tovább jár (tartalék áramforrás), a heti fűtési program megőrződik. Ezalatt az idő alatt a szobahőmérséklet-szabályozó minden funkciója megmarad. A feszültség helyreállításakor a fűtési program automatikusan fut tovább.

6. Egyéb funkciók

6.4 Elemcsere

A gyári új elemek (LR6 típus) élettartama a P2D szobahőmérséklet-szabályozóban mintegy 2 év.

A szükséges elemcserét a kijelzőn villogó elemszimbólum jelzi (6.2 ábra).

A szobahőmérséklet-szabályozó felső részét (8. ábra, 8.6 a fejezet) a szerelőlapról le kell venni. A szabályozó hátoldaláról a régi elemeket ki kell venni.

Új 3 x 1,5 V-os Mignon elemeket kell berakni (ajánljuk az LR6 típust).

A szobahőmérséklet-szabályozó felső részét (1, 8. ábra) a szerelőlapra fel kell rakni és bepattintani.

7. Előremenő hőmérséklet beállítása

A fűtőberendezés beállítása

Állítsa be a Vaillant fűtőberendezésen az előremenő hőmérséklet szabályozóját a következők szerint:

Alacsony hőmérséklet-tartományú fűtőberendezéseknél, ahol az előremenő hőmérséklet max. 75°C:

7. jel

Azoknál a fűtőberendezéseknél, ahol az előremenő hőmérséklet max. 90°C:

9. jel

Más gyártmányú fűtőberendezéseknél az előremenő hőmérsékletet a kezelési utasítás szerint kell beállítani.

8. Szerelés

8.1 Fontos megjegyzés

A szerelést, az elektromos bekötést, a készülék beállítását és első üzembe helyezését csak szakszerviz végezheti.

8.2 Alkalmazási terület

A VRT-P2D típusú szobahőmérséklet-szabályozó minden fűtőberendezéshez gond nélkül csatlakoztatható.

Részletes információt a Vaillant tervdokumentációk tartalmaznak. A szerelőlap csatlakoztatható a korábbi építésű Vaillant szobahőmérséklet-szabályozó meglévő rögzítőfurataihoz, de egy másik gyártmányú szobahőmérséklet-szabályozó helyére is, amelynek a rögzítési méretei 48...60 x 60...65 mm. A VRT-P2D szobahőmérséklet-szabályozó kétállású szabályozóként működik.

8.3 A szivattyú kapcsolása

A „követő szivattyú” üzemmód a VRT-P2D szobahőmérséklet-szabályozó csatlakoztatása után nem használható. Ha a szivattyú erre az üzemmódra van beállítva, akkor működéstechnikai okok miatt automatikusan csak a „folyamatos szivattyú” üzemmód használható. Állítsa a szivattyú üzemmódkapcsolóját „s” vagy „II” állásba.

8.4 Rádiózavar-védelem

A szobahőmérséklet-szabályozó a VDE 0875 szerint „N” rádiózavar-védelmi fokozatba sorolható. Ha egy berendezésen belül más készülékekkel együtt alkalmazzák, akkor általában csak akkor teljesíti az „N” rádiózavar-védelmi fokozatot, ha az összes többi készülék is teljesíti azt.

8. Szerelés

8. ábra. Szerelés

- 1 Szobahőmérséklet-szabályozó, felső rész
- 2 Szerelőlap
- 3 Tartóbütyök
- 4 Rögzítőfuratok

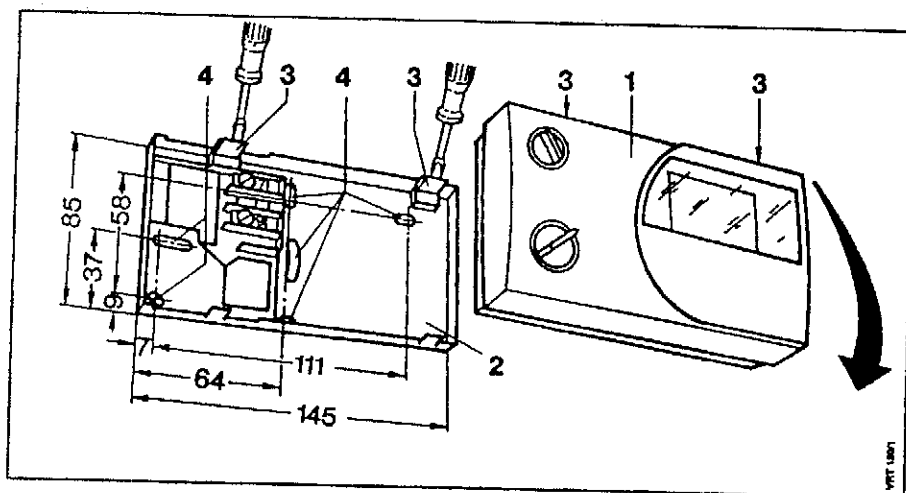

8. Szerelés

8.5 A felszerelés helye

A szobahőmérséklet-szabályozót a működése szempontjából megfelelő helyen kell elhelyezni. A legmegfelelőbb hely legtöbbször annak a szobának a belső fala 1,5 m-es magasságban, ahol a legtöbbet tartózkodnak. A szoba cirkuláló levegőjének – a bútorok, függönyök vagy egyéb tárgyak által nem akadályoztatva – át kell tudnia áramolni a szobahőmérséklet-szabályozón. Az elhelyezést úgy kell megválasztani, hogy se ajtó vagy ablak okozta huzat, se hőforrások, mint a fűtőtestek, kéményfal, tévékészülék vagy napsugárzás ne tudja közvetlenül befolyásolni a szobahőmérséklet-szabályozót. Abban a szobában, ahol a szobahőmérséklet-szabályozó el van helyezve, az összes fűtőtestszelepnak állandóan teljesen nyitva kell lennie.

8.6 A szerelés sorrendje

A fűtőberendezéshez vezető elektromos vezetékeket célszerűen már a szobahőmérséklet-szabályozó felső részének felrakása előtt el kell helyezni. A rögzítés a következőképpen történik:

- a) A szobahőmérséklet-szabályozó felső részét (1) a tartóbütyköt (3) egy csavarhúzóval megnyomva a szerelőlapról (2) le kell venni.
- b) A 8. ábra szerint két 6 mm átmérőjű furatot kell készíteni és a tartozékként szállított tipliket bele kell helyezni.
- c) A két tartozékként szállított csavarral a szerelőlapot fel kell erősíteni a falra.

9. Elektromos bekötés

8. ábra. Bekötési rajz

- 2 Szerelőlap
- 4 Rögzítőfuratok
- 5 Kábelátvezetés
- 6 VRT-P2D sorkapocsléc
- 7 Vaillant Thermoblock/ThermoTop/TurboTop

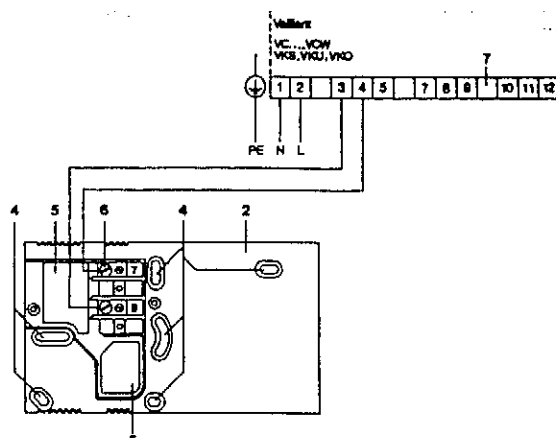
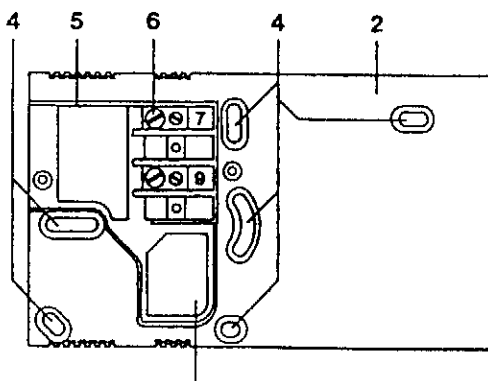

9. Elektromos bekötés

Elektromos bekötés

Figyelem: Az elektromos bekötést szakszerviznek kell elvégeznie.

Először a fűtőberendezés előtti hálózati biztosítékot ki kell venni.

A VRT-P2D szobahőmérséklet-szabályozó 3 és 4 kapcsát a fűtőberendezés feszültségcsatlakozóihoz sorba kell rakni. A Vaillant fűtőberendezésnél annak 3 és 4 kapcsát a VRT-P2D szobahőmérséklet-szabályozó 3 és 4 csatlakozókapcsához kell kötni.

A csatlakozókábelt át kell vezetni a kábelátvezetésen (5).

A sorkapocsléc (6) bekötése után a szobahőmérséklet-szabályozót a szerelőlapra fel kell helyezni és be kell pattintani.

A fűtőberendezés főkapcsolóját be kell kapcsolni és a hálózati biztosítékot ismét vissza kell helyezni.

10. Első üzembe helyezés

10. ábra. A szobahőmérséklet-szabályozó hátoldala

8 12-/24-órás kijelzés átkapcsoló dugasza

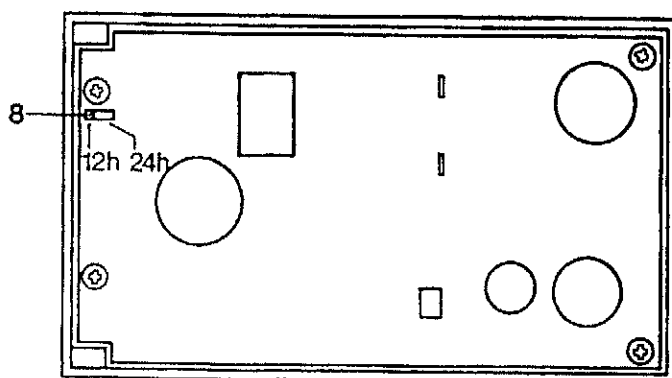

10. Első üzembe helyezés

10.1 A funkciók ellenőrzése

A szobahőmérséklet-szabályozó első üzembe helyezését a fűtőberendezéssel együtt, valamint a felhasználó kívánságainak megfelelő első adatmegadást annak a szakszerviznek kell elvégeznie, amelyik a szerelésért felelősséget vállal.

Ehhez a következő lépéseket kell elvégezni

Energiamegtakarítási lehetőségek

A hét napja és az idő beállítása

Fűtési idők megadása

Funkciók ellenőrzése

Előremenő hőmérséklet beállítása

Közelebbi útmutatás:

1. fejezet

3. fejezet

5. fejezet

6. fejezet

7. fejezet